

IconLift®



LIFTINGITALIA
COMFORTABLE HOMELIFTS





Wer wir sind

LiftingItalia setzt sich aus Fachleuten mit langjähriger Erfahrung im Bereich des Vertikaltransports zusammen. Wir sind auf die Entwicklung und Herstellung von Heimaufzüge zur Überwindung von Höhenunterschieden von bis zu 20 Metern spezialisiert. Unsere Heimaufzüge werden weltweit in 50 Ländern verkauft!

Made in Italy

Was uns von anderen abhebt und uns in der Szene der vertikalen Mobilität einzigartig macht, ist unser italienischer Stil, kombiniert mit dem Fokus auf die Qualität, der aus unseren Anfängen als Handwerksbetrieb stammt. Die funktionellen und komfortablen LiftingItalia-Heimaufzüge ermöglichen es Ihnen, sich bequem, völlig autonom und mit der für den italienischen Stil charakteristischen Klasse fortzubewegen.

LiftingItalia und AreaLift

Die Gruppe besteht aus zwei Schwesterunternehmen, die in perfekter Synergie zusammenarbeiten und sich gegenseitig ergänzen. LiftingItalia, die 2003 gegründete Muttergesellschaft, ist heute auf die Produktion von hochwertigen Heimaufzüge spezialisiert. AreaLift wurde 2006 gegründet und hat sich

IconLift

STIL-IKONE

Eleganz und Stil

IconLift ist der Mini-Aufzug im eleganten und raffinierten Design. Dank seines einzigartigen Stils passt er sich jedem klassischen bis modernen Kontext an und trägt dazu bei, jede Umgebung aufzuwerten.

Einrichtungszubehör

Es ist der Heimaufzug mit Liebe zum Detail: vom funktionalen Objekt zum integralen Bestandteil des neuen Wohngefühls. Auch die italienische Designwelt kann mit dem IconLift aufwarten.

Made in Italy

Design bedeutet nicht nur Minimalismus. Es kann einen starken oder ruhigen Charakter haben, kann launisch oder zart sein, aber sein Herz wird immer mit italienischer Leidenschaft schlagen.







IconLift

IKONE DER MODERNE

Einzigartiges Design

Das Design zeichnet Linien und Winkel mit kontinuierlichem Licht, das auf der gleichen Ebene und ohne Unterbrechung senkrecht angeordnet ist, wodurch eine perfekte Harmonie zwischen Wand und Decke erzeugt wird.

Touchscreen

Eine Berührung des Touchscreens reicht aus, um sich dank des elektrischen Schneckenantriebs bequem in der Stille Ihres Wohnraums fortzubewegen: sicher, zuverlässig und umweltfreundlich.

Avantgarde

Iconlift bietet eine kontinuierliche LED-Beleuchtung, die Erde und Himmel in einer einzigen Linie vereint. Sein Tastenfeld mit Touch-Tasten und TFT-Bildschirm bildet die Horizontlinie für die neuen Perspektiven des Made in Italy.



IconLift

IKONE DER SCHÖNHHEIT

Funktionelle Schönheit

Das Herzstück seiner Schönheit sind die Elemente, die auf nüchterne, funktionale und intuitive Weise angeordnet sind. Benutzerfreundlichkeit, Sicherheit auf höchstem Niveau und das Streben nach Schönheit stehen für das Konzept einer echten Ikone der Liftechnik.

Umgebungen

Das kosmopolitische Design zeichnet sich durch auffällige Formen und Farben aus. Die großflächigen Maserungen der Türen und der Struktur begünstigen die Integration in jede Umgebung und unterstreichen die Einzigartigkeit.

Materialien

Jedes Detail wurde von unseren Fachleuten bis ins kleinste Detail genau durchdacht. Die Decken- und Wandverkleidungen sind aus demselben Material, um eine ästhetische Kontinuität zu gewährleisten, und wurden sorgfältig ausgewählt, um in Ihrem Haus willkommen zu sein.



IconLift Eine Lebenseinstellung

Kleine Aufzüge für Privathäuser

Unsere Heimaufzüge finden ihren natürlichen Platz in Privathäusern, so dass Sie die häusliche Umgebung in vollem Umfang erleben können. IconLift benötigt nur ein **Minimum an Platz**, um in der Wohnung platziert zu werden, wo er dank der **anpassbaren** 50-mm-Teilung jeden Zentimeter ausschöpfen kann.

Türen auf den Stockwerken

IconLift-Hubplattformen werden serienmäßig mit **Glas-Flügel Türen** angeboten, die einen ästhetischen Effekt, maximale Transparenz, **hervorragende Sicht** und hohe Sicherheit bieten. Die **Aufzugzugänge** können **einzel**n, **gegenüber** oder **nebeneinander** liegen, ganz nach Ihren Bedürfnissen.

Sicherheit

IconLift garantiert **maximale Fahrsicherheit**, da er mit allen **gesetzlich vorgeschriebenen Vorrichtungen** ausgestattet ist. Zur umfangreichen Ausstattung gehören:

- Not-Halt Knopf
- Überlast-Detektor
- Überlastsensoren
- Alarmsignal
- Tür- und Schlosskontrolle
- Notlicht
- Empfindliche Kanten
- Automatischer Abstieg zum Stockwerk im Falle eines Stromausfalls
- In die Schalttafel integrierte Nottasten.

Keine Angst mehr, in der Kabine festzusitzen.

Mehr als nur ästhetische Funktionen

Das besondere Merkmal von IconLift ist die **LED-Beleuchtung** mit Dauerlicht **RGB-Lichtleisten** in der gleichen Ausführung wie die Wand und die Decke, um sie einzigartig zu machen.



Mini-Aufzüge für Innenräume

IconLift-Aufzüge sind speziell für das Innere Ihres Hauses konzipiert: unauffällige Strukturen, weitgehende Verwendung von Glasflächen für Transparenz und Helligkeit.



Einfach zu installieren

Er erfordert keine Maurerarbeiten und wird direkt auf dem Boden oder mit einer 50-mm-Grube installiert. Es wird nur ein paar Tage dauern, bis der Aufzug in Betrieb genommen wird.



Minimale Gesamtabmessungen

Die **MRL-Technologie** - Machine Room Less und die Designmerkmale machen den IconLift zur idealen Lösung, um Komfort und begrenzten Raum, dank der geringen Größe der Struktur und der optimalen Nutzung des verfügbaren Raums, miteinander zu kombinieren.

Glasstruktur

IconLift wird standardmäßig mit einem **Aluminiumrahmen** geliefert. Dieses Element wurde sorgfältig entworfen und wird wahlweise in Silber eloxierter oder lackierter Ausführung in einer breiten Farbpalette angeboten. Eine Lösung, die durch die Wahl von Rauchglas noch hervorgehoben wird.

Technologie

IconLift wird über die **berührungsempfindliche Tastatur** oder über die **Bedienelemente in der Kabine** bedient. Diese können entweder Touch (EEU) oder mechanisch (EU) sein. Darüber hinaus verfügt das Bedienfeld über ein großes **TFT-Display** mit HD-Farbgrafiken. Die Technologie dieses Heimlifts überrascht durch die revolutionäre **UDEC-Tafel** im Inneren. Der elektrische Schneckenantrieb schließlich sorgt außerdem für Zuverlässigkeit, Langlebigkeit, sanfte und leise Bewegungen, ohne dabei das Umweltbewusstsein zu vergessen.

IconLift Ausstattungen

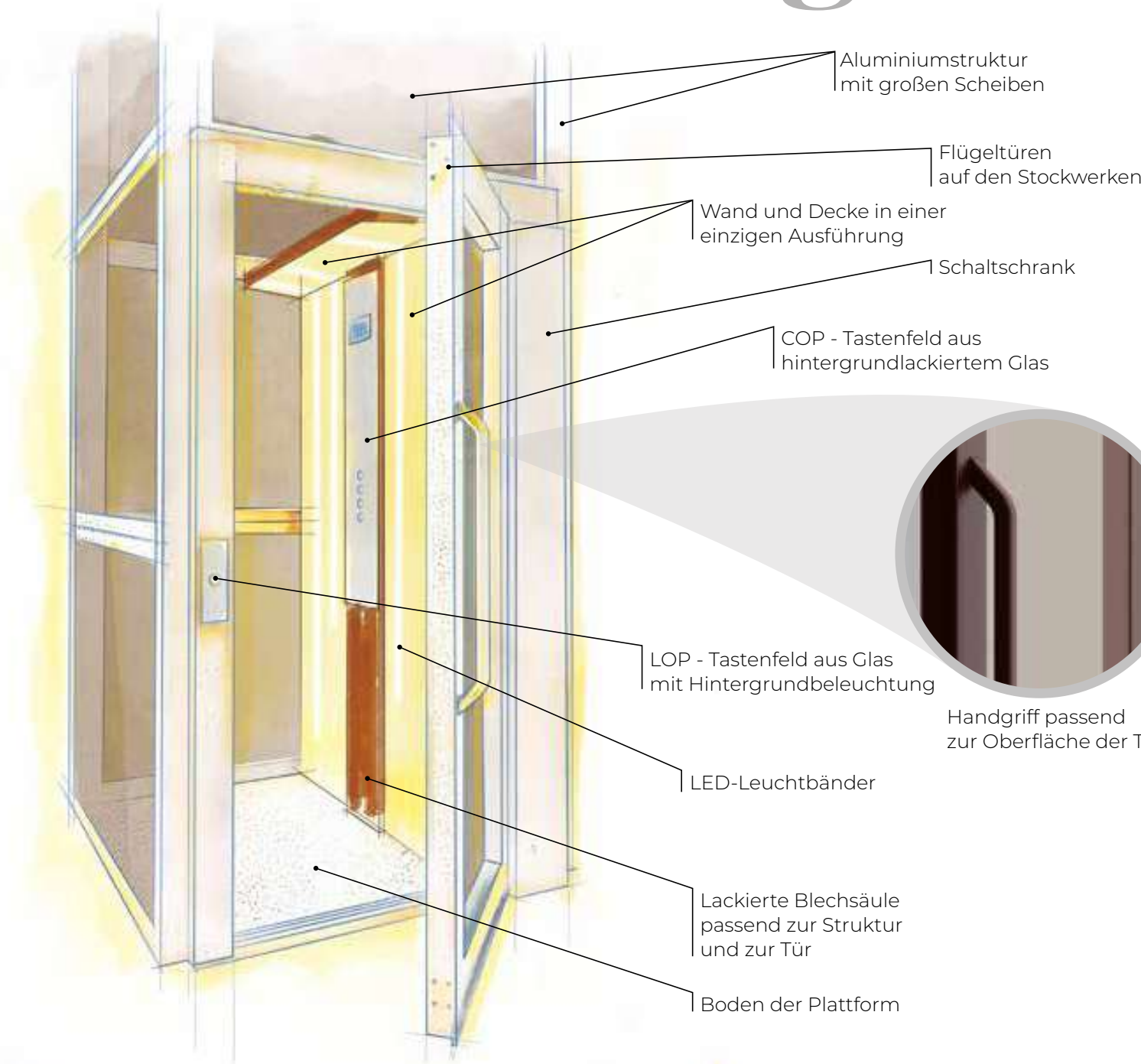

Decke und Beleuchtung



Durchgehendes LED-Lichtband zwischen Decke und Wand. Oberfläche der Decke: wie die HPL-Laminat-Wandoberfläche Ihrer Wahl. Touch-Version für Länder außerhalb Europas.

IconLift Ausstattungen

Tastenfeld in der Kabine - COP

Wandmontierte Säule in voller Höhe mit rückseitig verglastem Drucktastenfeld und Alarm- und Stoptasten darunter.

Serienmäßige Konfiguration:

- Mechanische Tasten oder Touchscreen
- Überlastsignalisierung
- Alarm-Taste
- Not-Halt Knopf
- Notlicht
- Telefonwählgerät (Optional)

Tasten auf den Stockwerken - LOP

Auf hinterleuchteter Glasplatte mit Touchscreen-Taste.

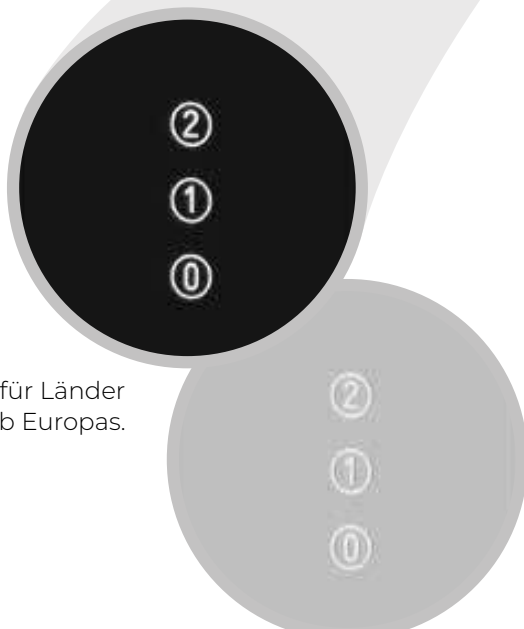

Touch-Version für Länder außerhalb Europas.

IconLift

Veredelungen und Farben

Struktur - Wände - Türen

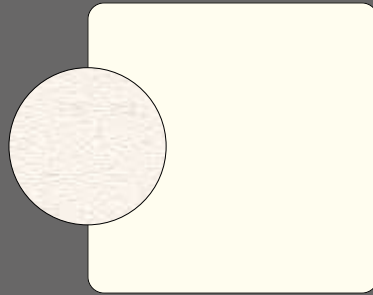

RAL 9010
Reinweiß

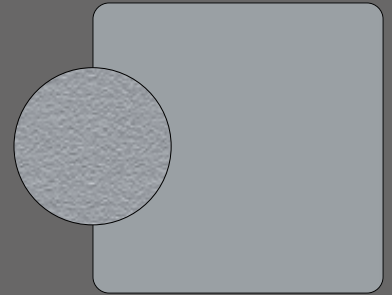

RAL 7001
Silbergrau

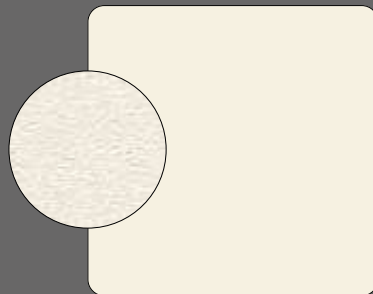

RAL 1013
Perlweiß

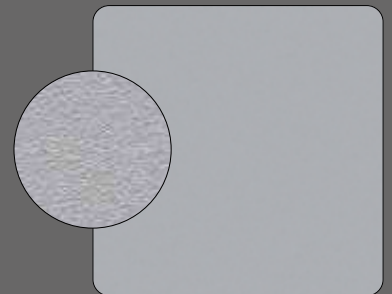

RAL 9006
Weißaluminium



Eloxiertes Aluminium
Natürlich

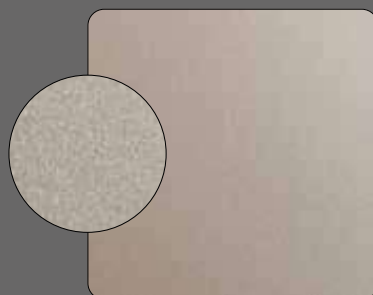

DESERT ROSE
Sand

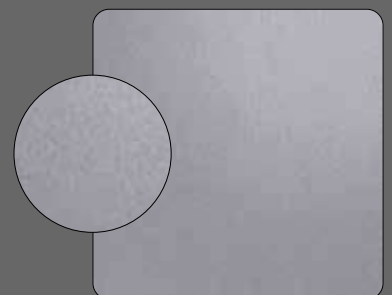

RAL 9007
Graualuminium

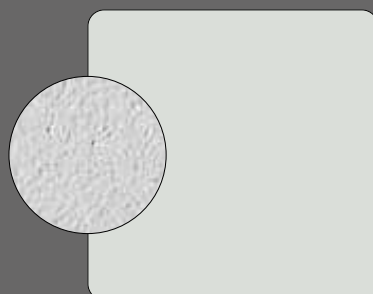

RAL 7035
Lichtgrau

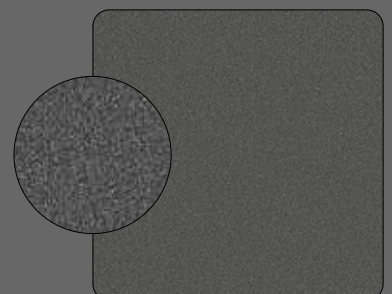

GREY MICA
Metallgrau

TEXTURIERT

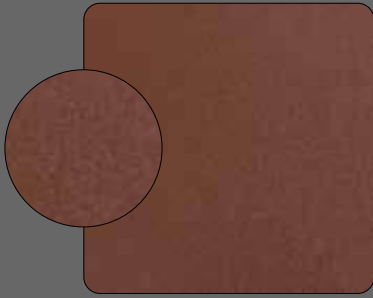

Blasted Copper
Kupfer

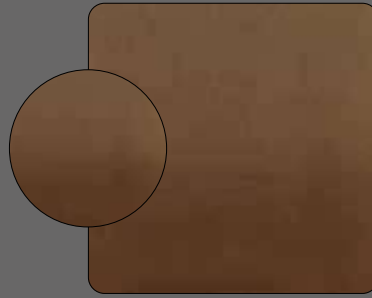

BRONZE - Y540NE3
Metallisierte Bronze

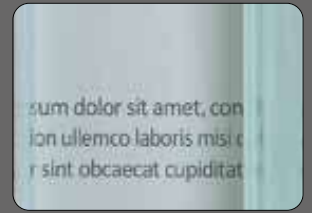

Naturglas Standard



ANTIQUER RUST
Corten

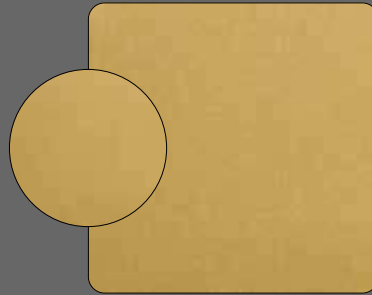

GOLD - K500Y08
Metallisierte Gold

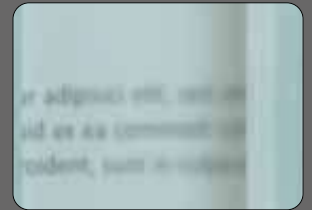

Geätzt

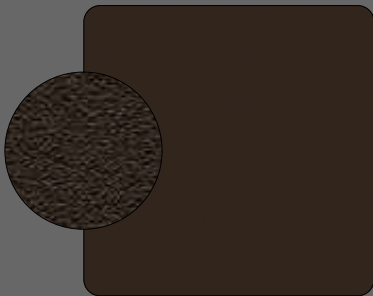

RAL 8019
Graubraun

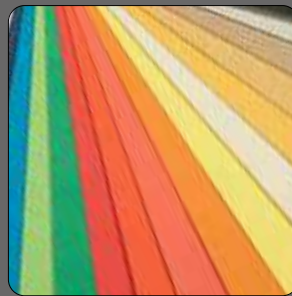

RAL-Lackierung
Komplette RAL-Palette

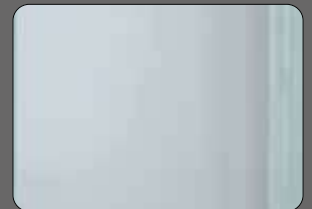

Rauchgrau

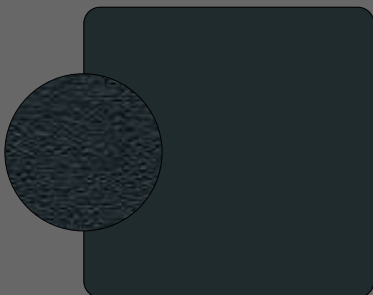

RAL 7016
Anthrazitgrau

GLATT

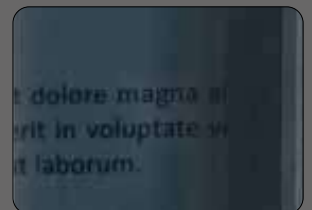

Rauchbronze

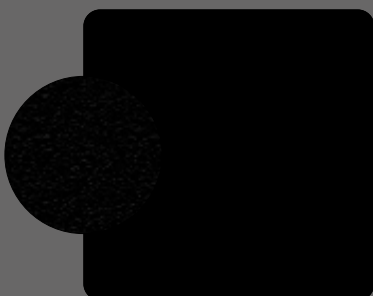

RAL 9005
Tiefschwarz

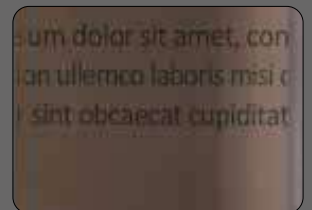

Stopsol Bronze

TEXTURIERT

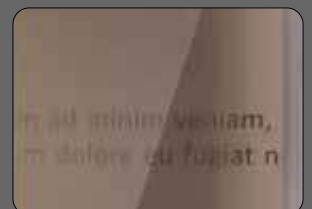

StopSol Bronze

IconLift Oberflächen

Fußböden

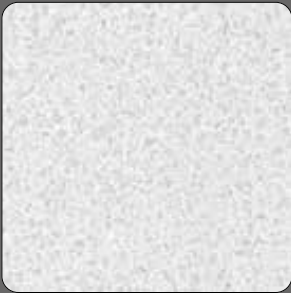

GRANIT 607
Polar Ice



GRANIT 646
Black Diamond



13772
Eternal Brushed
Aluminium



GRANIT 431
White

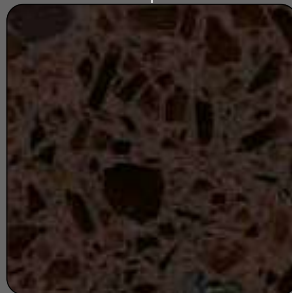

GRANIT 663
Vetro Moretti

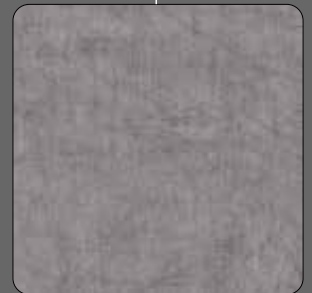

13712 Eternal
Brushed Chrome

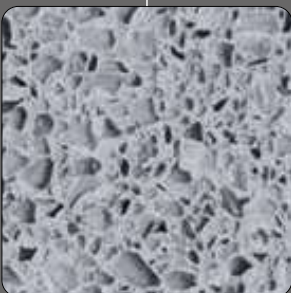

GRANIT 2402
Dove Tail



42292
Eternal Charcoal Slate

GRANITSTEIN

**PVC "ETERNAL
COLLECTION"**

IconLift Oberflächen

Wände und Decke

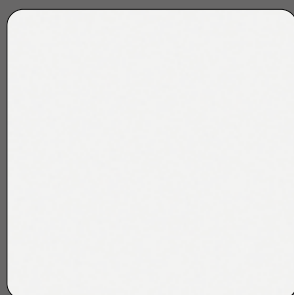

2904
Weißes - Polaris



1385 Vertikale Muster
Helle Hesche

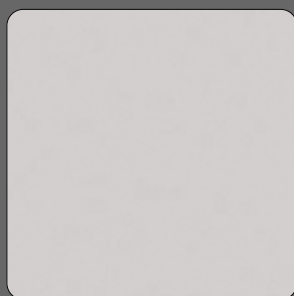

2910
Hellgrau - Polaris



410
Weißes Eis



1381 Vertikalen Muster
Helle Hesche



558
Ostuni

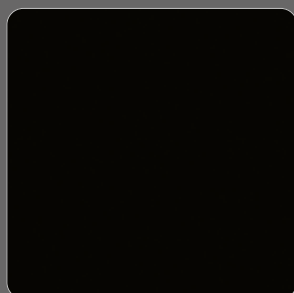

2902
Schwarz - Polaris



414
Sand



1389 Vertikalen Muster
Walnuss Iseo



557
Ostuni



868
Mittelgrau

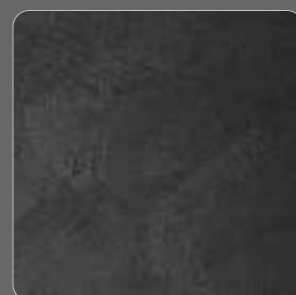

421
Ostuni

IconLift

Datenblatt

ALLGEMEINE MERKMALE

Tragkraft	400 kg max / 5 Personen max
Förderhöhe	13 m max
Eingänge	einzigter Zugang, Durchladung, Übereckladung oder 3 Zugänge
Haltestellen	bis zu 5 (in Reihe)
Geschwindigkeit	0,15 m/s
Steuerung	automatisch und Totmannsteuerung
Lärm	Weniger als 48 dB
Schachtkopf	2300 mm min.
Grube	50 mm
Vorgeschlagene Zyklen pro Stunde	20 max
Fahrt/Stunde	230 Vac - 50/60Hz, einphasig
Nennleistung	2.2 kW
Stromverbrauch	10A max
Aufgenommene Leistung	In der untersten Etage im Türrahmen integriert
Sicherheitssysteme	Empfindliche Kante Not-Halt Knopf Akustischer Alarmknopf Überlastsensoren Notabstieg
Entsprechende Richtlinie	D.M. 2006/42/CE - EN 81-41

LAUFFACH

Aluminium Struktur Mod. Shell	Silber eloxiert oder lackiert
Füllung der Struktur	Glas nach Katalogpalette

PLATTFORM MIT HOHER WAND

Wand auf der Seite der Mechanik und Decke	HPL-Laminat nach Katalogpalette
Beleuchtung	LED-Leuchtbänder
Höhe der Plattform	2100 mm
Sonder Abmessungen	Jede 50 mm

TÜREN AUF DEN STOCKWERKEN

Flügeltüren mit einem Türflügel Mod. LINE	Silber eloxiert oder lackiert
--	-------------------------------

ANTRIEB

Antriebstyp	Elektrischer Spindeltrieb
-------------	---------------------------

IconLift Datenblatt

ANSICHT MIT SEITLICHER MECHANIK (rechts oder links)

MINDESTABMESSUNGEN

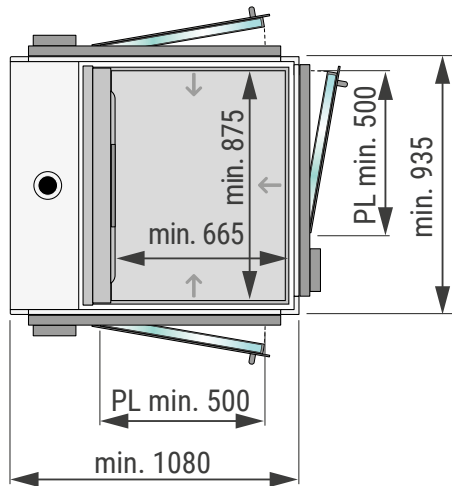

MAXIMALE GRÖSSE

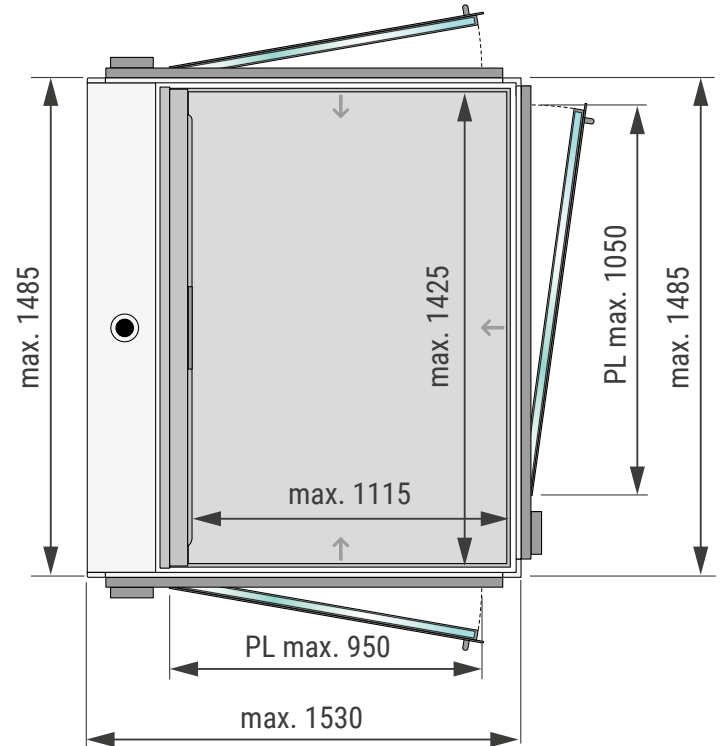

ANSICHT MIT GEGENÜBERLIEGENDER MECHANIK

MINDESTABMESSUNGEN

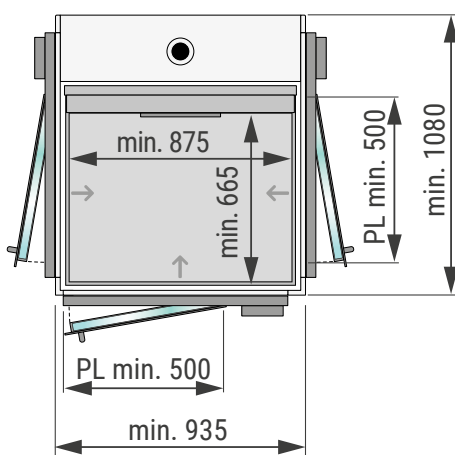

MAXIMALE GRÖSSE

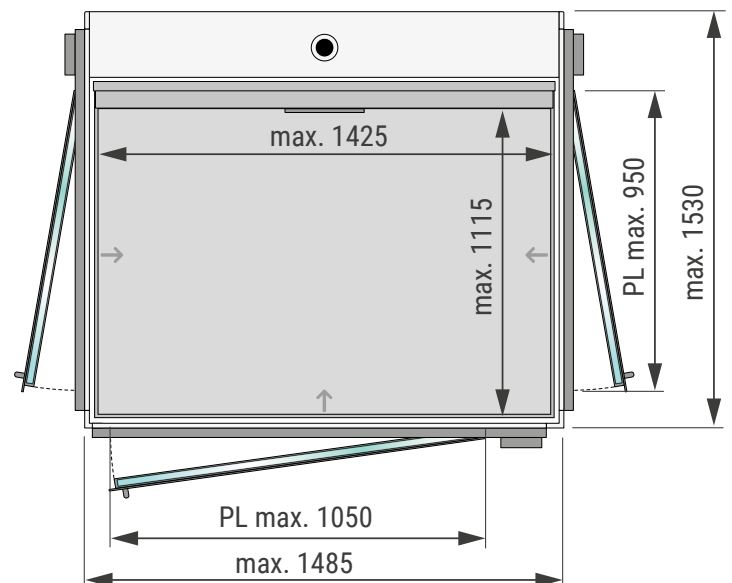

**DIE 50-MM-SCHRITTE ERMÖGLICHEN, BIS ZU 120 MÖGLICHE
PLATTFORMGRÖSSEN INDIVIDUELL ZU GESTALTEN.**

IconLift®



LIFTING ITALIA S.r.l.
Via Caduti del Lavoro, 16
43058 Bogolese di Sorbolo (Parma)
Tel. 0521 695311
www.liftingitalia.com



MADE IN ITALY

