

IconLift[®]



LIFTINGITALIA
COMFORTABLE HOMELIFTS



IconLift

ICÔNE DU STYLE

Élégance et style

IconLift incarne le mini-ascenseur au design élégant et raffiné. Grâce à un style unique, il s'adapte à n'importe quel cadre, du classique au moderne, en contribuant à valoriser chaque environnement.

Complément d'ameublement

Il se veut l'ascenseur particulier soigné dans ses moindres détails : objet fonctionnel, il est partie intégrante du nouvel habitat. L'univers du design italien peut inscrire à son actif l'élévateur IconLift.

Made in Italy

Design ne rime pas uniquement avec minimalisme. Il peut avoir un caractère fort ou paisible, être fantaisiste ou délicat, mais seule la passion italienne battra toujours dans son cœur.







IconLift

ICÔNE DE MODERNITÉ

Design unique

Il arbore des lignes et des angles de lumière continue disposés sur le même plan et perpendiculaires, sans aucune interruption, créant une harmonie parfaite entre la paroi et le plafond.

Écran tactile

Il suffira d'effleurer l'écran tactile pour se déplacer silencieusement en toute commodité chez soi grâce à la motorisation électrique à vis: sûre, fiable et écologique.

Avant-garde

IconLift propose un éclairage DEL continu en unissant la terre et le ciel en une seule et même ligne. Son panneau de commande, à boutons tactiles et écran TFT, ouvre l'horizon sur les nouvelles perspectives du made in Italy.

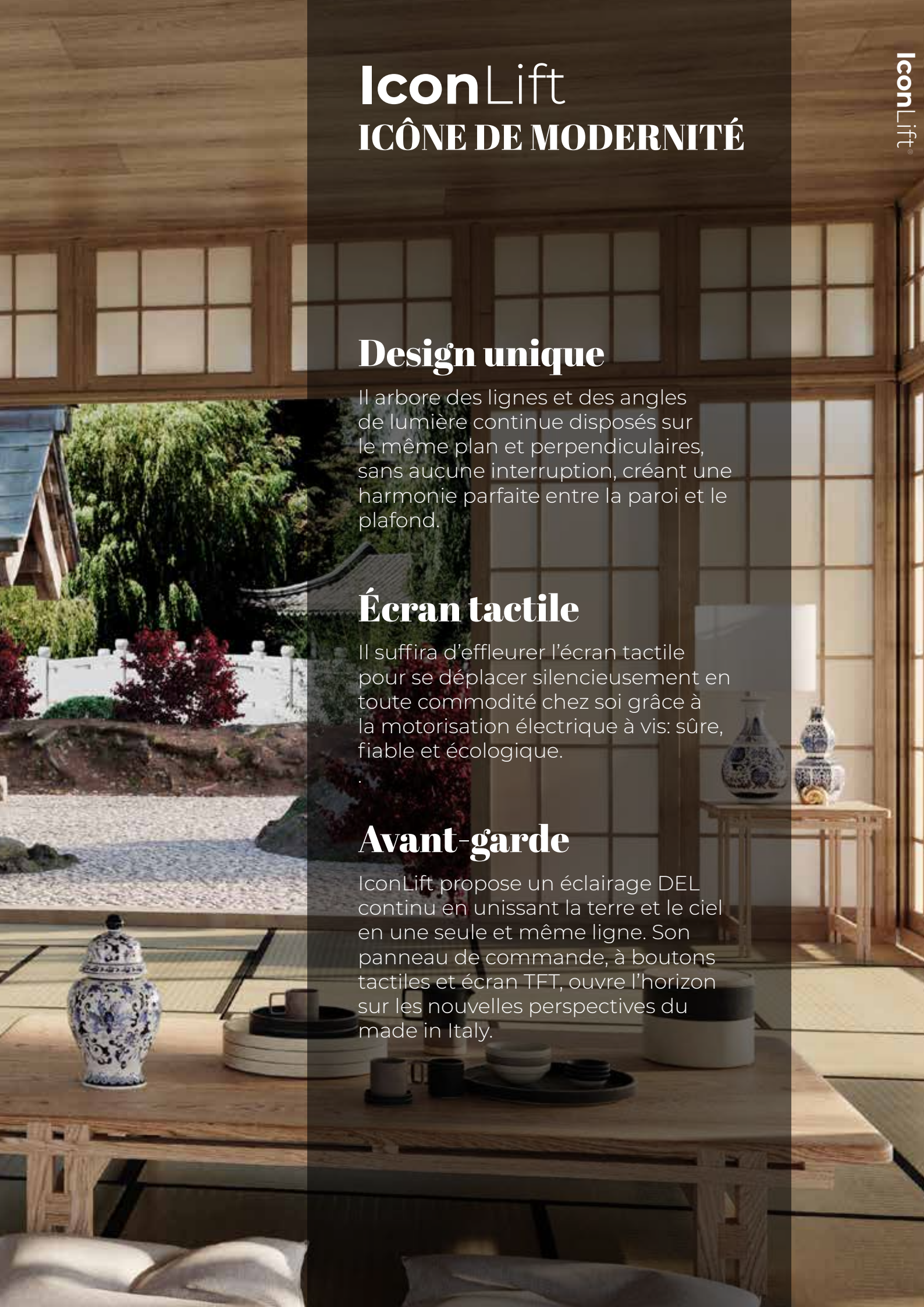

IconLift

ICÔNE DE BEAUTÉ

Beauté fonctionnelle

Sa beauté réside dans les éléments disposés avec sobriété, fonctionnalité et intuition. Simplicité d'emploi, sécurité au plus haut niveau et recherche de la beauté sont l'apanage du concept d'une véritable icône de l'élévation.

Ambiances

Le design cosmopolite affiche des formes et des couleurs surprenantes. Les amples veinures sur les portes et la structure favorisent l'insertion dans n'importe quel environnement tout en valorisant l'unicité.

Matériaux

Chaque détail a été étudié minutieusement par nos professionnels. Dans un souci de continuité esthétique, les finitions du plafond et de la paroi sont dans le même matériau et ont été soigneusement sélectionnées pour s'intégrer dans la maison.



IconLift

Un mode de vie

Petits ascenseurs pour logements privés

Nos ascenseurs particuliers trouvent tout naturellement leur place dans les logements privés et permettent de bénéficier pleinement des pièces de la maison. Pour pouvoir être installé dans la maison, IconLift se contente d'un **espace minimum**. Chaque centimètre est exploité grâce aux **dimensions personnalisables** avec une pas de 50 mm.

Portes palières

Les plateformes élévatrices IconLift sont proposées avec des **portes vitrées** battantes de série, qui garantissent un effet esthétique, une transparence maximale, une **excellente visibilité** et une sécurité à toute épreuve. Les **portes d'accès** à l'ascenseur peuvent être **simples, opposées** ou **adjacentes**, selon les besoins.

Sécurité

IconLift garantit la **plus grande sécurité** de fonctionnement parce qu'il est équipé de tous les dispositifs imposés par la loi. Le vaste équipement de série prévoit les éléments suivants:

- Bouton d'arrêt d'urgence
- Détecteur de surcharge
- Combiné téléphonique
- Signal d'alarme
- Contrôle d'ouverture de portes et serrures
- Éclairage de secours
- Bords sensibles périmétriques
- Descente automatique à l'étage en cas de panne d'électricité
- Boutons d'arrêt d'urgence incorporés dans le tableau.

La peur de rester bloqué dans la cabine n'est plus qu'un mauvais souvenir.

Des fonctions bien plus qu'esthétiques

Les caractéristiques qui distinguent IconLift sont **l'éclairage DEL avec lumière RGB** à bandeaux continus et les finitions identiques de la paroi et du plafond pour ne former qu'une seule et même pièce.



Mini-ascenseurs d'intérieur

Les ascenseurs IconLift ont été conçus spécialement pour l'intérieur du logement: les structures sont peu encombrantes et les surfaces vitrées ont été amplement utilisées afin de garantir la transparence et la luminosité.



Facile à installer

Les travaux de maçonnerie sont superflus: l'ascenseur s'installe directement sur le sol ou dans une cuvette de 50 mm. Quelques jours suffisent pour que l'ascenseur soit en service.



Encombrement minimum

La technologie MRL - Machine Room Less (sans local des machines) et les caractéristiques du projet font d'IconLift la solution idéale pour conjuguer confort et espaces restreints grâce aux dimensions réduites de la structure et à l'exploitation optimale de la superficie disponible.

Structure vitrée

IconLift est équipé d'une structure en aluminium de série. Conçu avec soin, cet élément a fait l'objet d'un choix entre une finition anodisée en argent ou peinte, en ayant recours à une vaste gamme de couleurs. Une solution mise en évidence par le choix du verre fumé.

Technologie

IconLift est mis en mouvement par l'appel à l'étage au moyen du **bouton** en version exclusivement **tactile**, ou par les **commandes en cabine**. Ces commandes peuvent être tactiles (EEU) ou mécaniques (EU). De plus, le panneau de commande affiche un grand **écran TFT** avec graphisme HD en couleurs. La technologie de cet ascenseur particulier surprend en affichant à l'intérieur un **boîtier de commande UDEC** révolutionnaire. Qui plus est, le système de traction électrique à vis sans fin est garantie de fiabilité, de longévité, de régularité des mouvements coulissants et silencieux, sans oublier le respect de l'environnement.

IconLift Aménagements

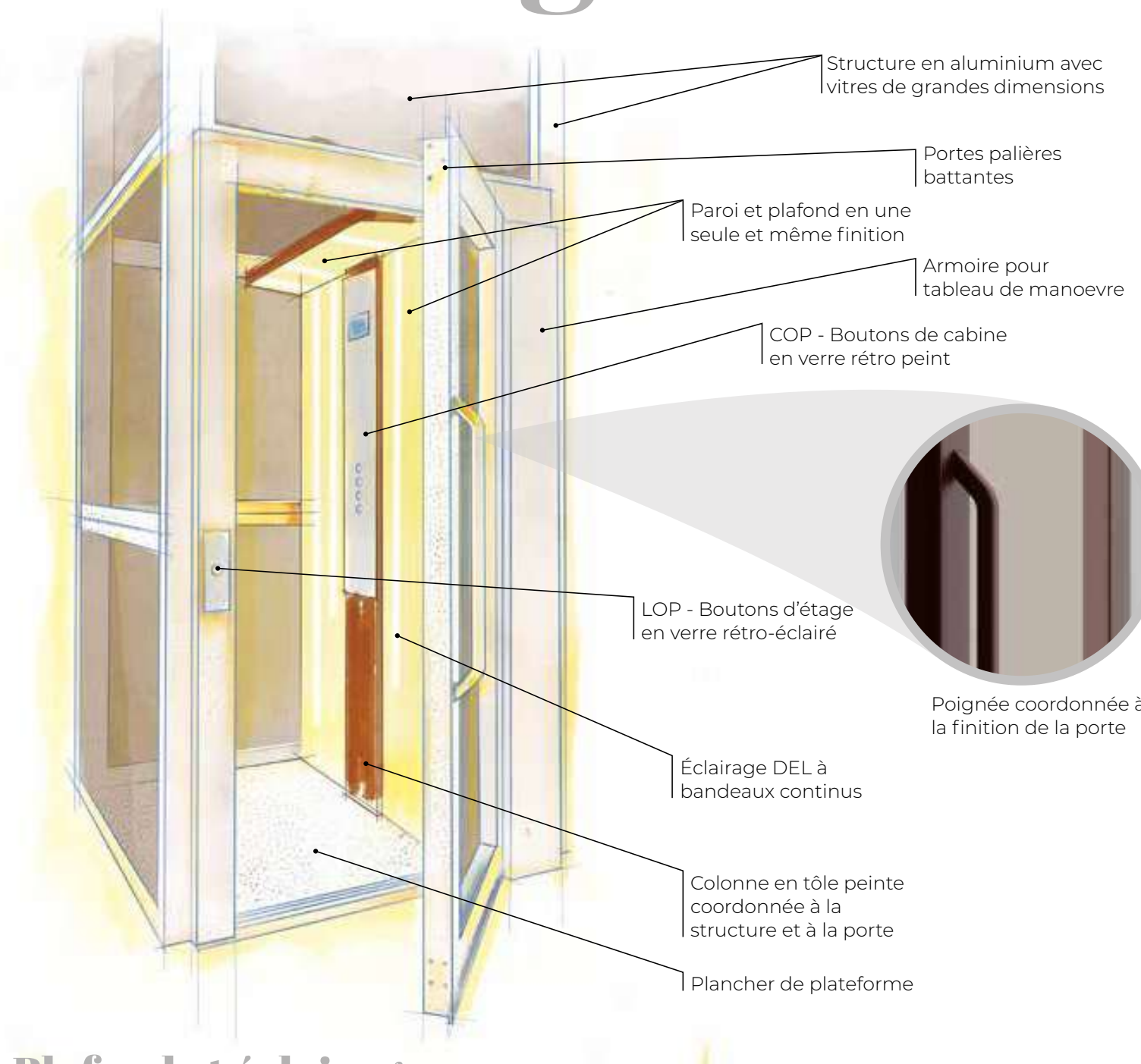

Plafond et éclairage



Éclairage DEL à bandeaux continus entre plafond et paroi. Finition du plafond : identique à la finition des parois en stratifié HPL au choix. Version tactile pour les pays situés en dehors de l'Europe.

IconLift Aménagements

Boutons de cabine - COP

Colonne sur toute la hauteur de la paroi avec boutons appliqués en verre rétro-émailé et boutons d'alarme et d'arrêt sous-jacents.

Configuration de série:

- Boutons de commande mécanique ou écran tactile
- Écran TFT 7"
- Signal de surcharge
- Bouton d'alarme
- Arrêt d'urgence
- Éclairage de secours
- Combiné téléphonique (facultatif).

Boutons d'étage - LOP

Sur une plaque en verre rétro-émailé avec bouton à écran tactile.

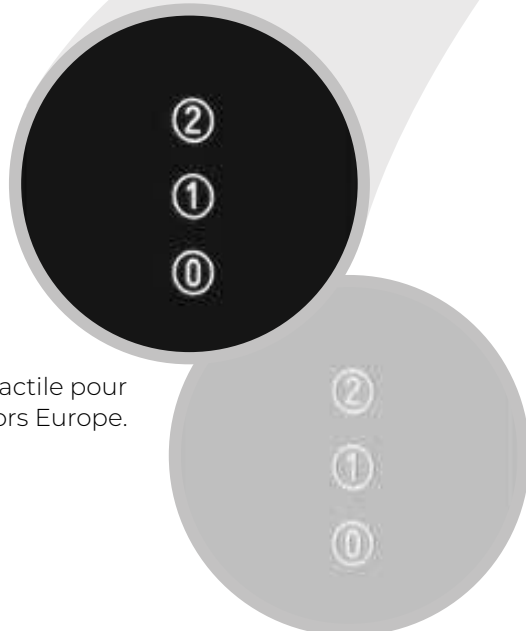

Version tactile pour les pays hors Europe.

IconLift

Finitions et peintures

Structure - Parois - Portes

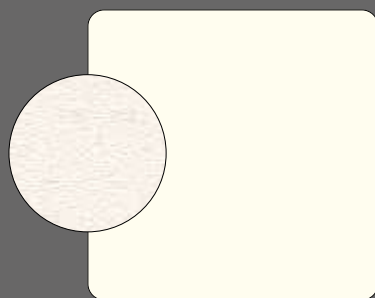

RAL 9010
Blanc pur

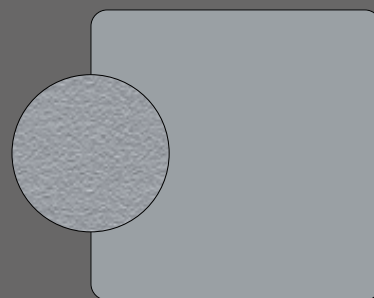

RAL 7001
Gris argent

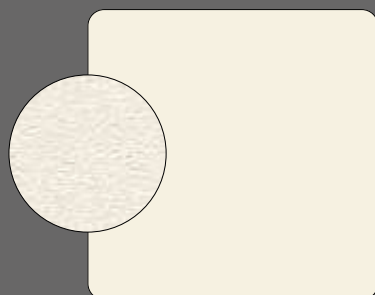

RAL 1013
Blanc perlé

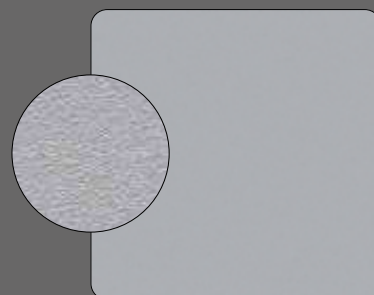

RAL 9006
Aluminium blanc



Aluminium oxydé
Naturel

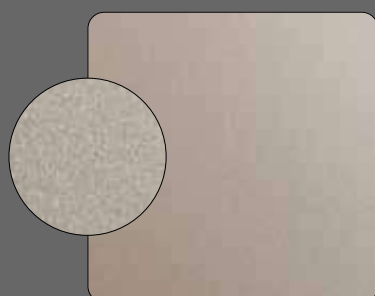

DESERT ROSE
Sable

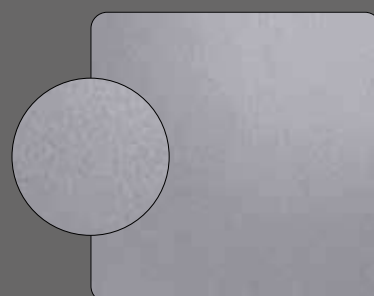

RAL 9007
Aluminium gris

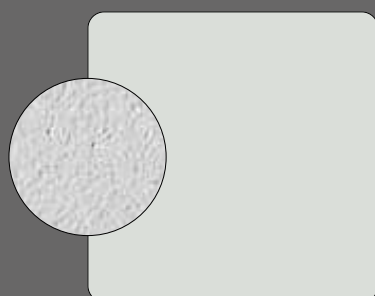

RAL 7035
Gris clair

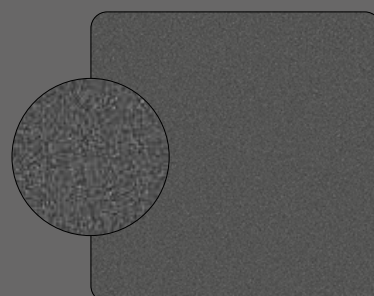

GREY MICA
Mica gris

GAUFRÉE

Verres

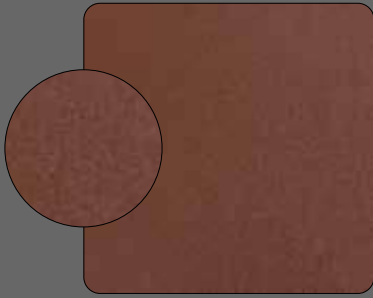

Blasted Copper
Cuivre

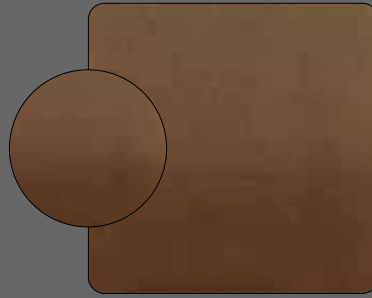

BRONZE - Y540NE3
Bronze métallisé

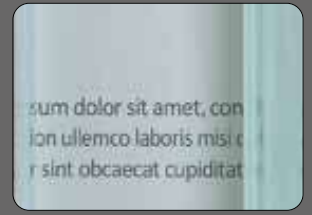

Naturel standard



ANTIQUÉ RUST
Corten

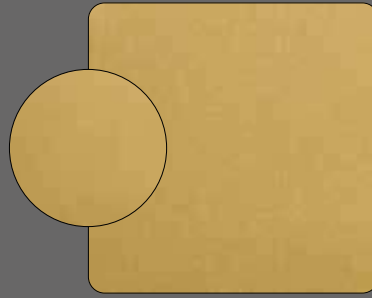

GOLD - K500Y08
Or métallisé

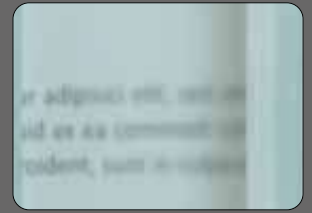

Maté à l'acide

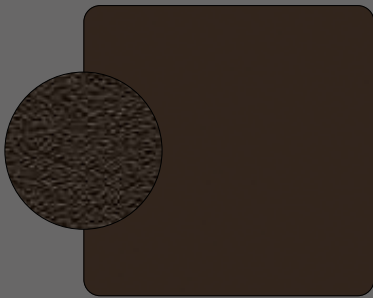

RAL 8019
Brun gris

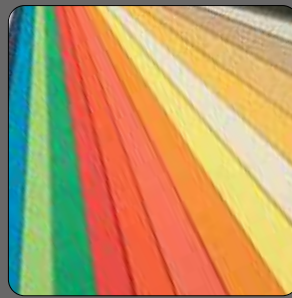

Peinture RAL
Gamme RAL complète

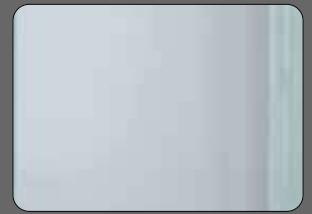

Blanc lait naturel

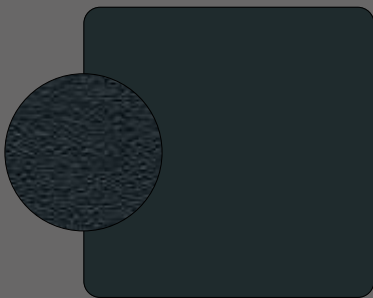

RAL 7016
Gris anthracite

LISSE

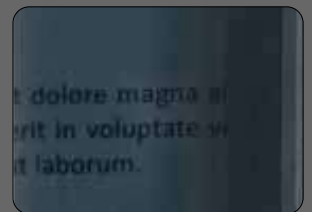

Fumée grise



RAL 9005
Noir foncé

GAUFRÉE

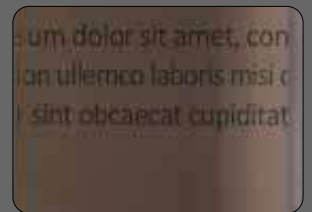

Fumée bronze

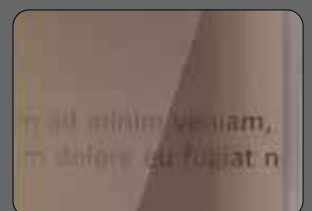

StopSol bronze

IconLift Finitions

Plancher



GRANIT 607
Polar Ice



GRANIT 646
Black Diamond



13772
Eternal Brushed
Aluminium



GRANIT 431
White

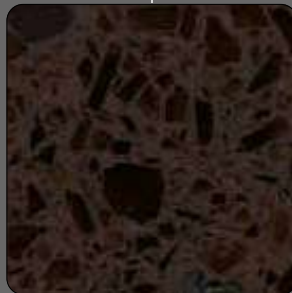

GRANIT 663
Vetro Moretti

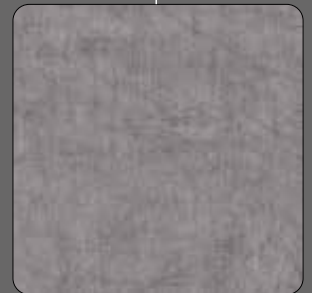

13712
Eternal Brushed Chrome

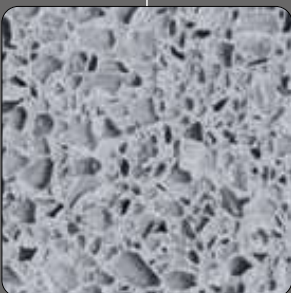

GRANIT 2402
Dove Tail



42292
Eternal Charcoal Slate

GRENAILLÉ

**PVC "ETERNAL
COLLECTION"**

IconLift Finitions

Parois de plateforme et plafond

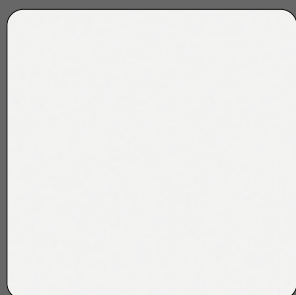

2904
Blanc de glace - Polaris



1385 Veinures verticales
Frêne blanc

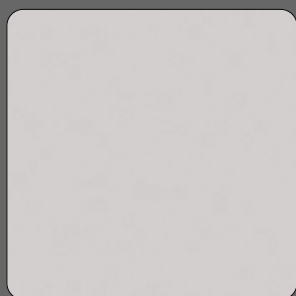

2910
Gris clair - Polaris

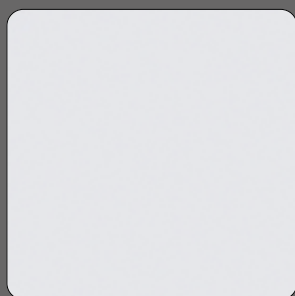

410
Blanc de glace



1381 Veinures horizontales
Rouvre trasversal



558
Ostuni

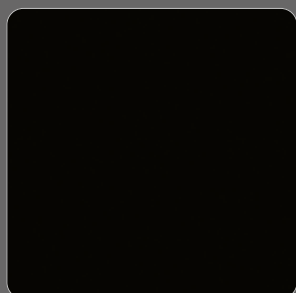

2902
Noir - Polaris



414
Sable



1389 Veinures verticales
Noyer Iseo



557
Ostuni



868
Gris moyen

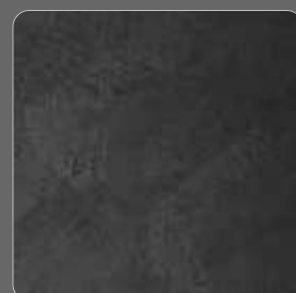

421
Ostuni

CARACTÉRISTIQUES GÉNÉRALES

Charge	400 kg max / 5 personnes max
Course	13 m max
Accès	simples, opposées, adjacentes
Arrêts	jusqu'à 5 (en ligne)
Vitesse	0,15 m/sec
Manoeuvre	automatique et homme présent
Niveau sonore	48 dB max
Hauteur libre	2300 mm min.
Cuvette	50 mm
Cycles/heure	20 max
Alimentation	monophasée 230 vca - 50/60 HZ
Puissance nominale	2,2 kW
Puissance absorbée	10A max
Tableau électrique	dans une armoire intégrée dans le portail à l'étage de départ
Systemes de sécurité	bords sensibles périmétriques bouton d'arrêt d'urgence bouton d'alarme dispositif de surcharge descente d'urgence automatique
Normes de référence	D.M. 2006/42/CE – EN81.41

GAINE D'ASCENSEUR

Structure en aluminium mod. SHELL	anodisée argent ou peinte
Remplissage de la structure	verre au choix

PLATEFORME AVEC PAROI HAUTE

Paroi côté mécanique et plafond	finition au choix en stratifié HPL
Éclairage	DEL à bandeaux continus
Hauteur de plateforme	2100 mm
Dimensions personnalisées	empattement de 50 mm

PORTES PALIÈRES

Portes palières battantes	
à un vantail mod. LINE	anodisées argent ou peintes

TRACTION

Type de traction	MPI électrique à vis sans fin
------------------	-------------------------------

VUE AVEC MÉCANIQUE LATÉRALE (droite ou gauche)

DIMENSION MINIMALE

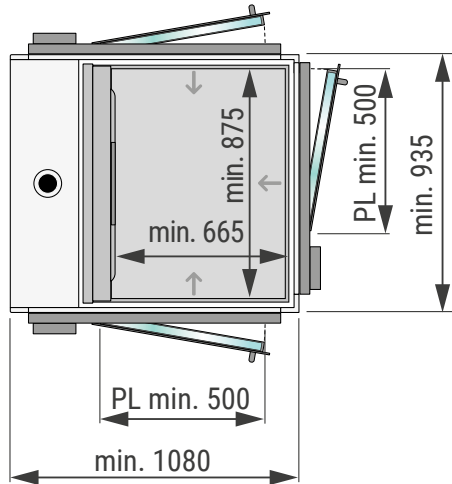

DIMENSION MAXIMALE

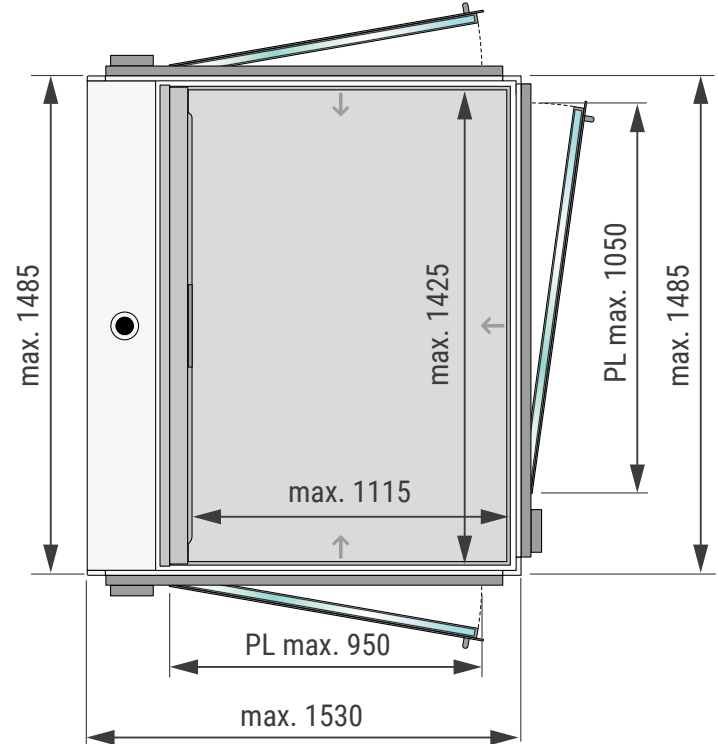

VUE AVEC MÉCANIQUE OPPOSÉE

DIMENSION MINIMALE

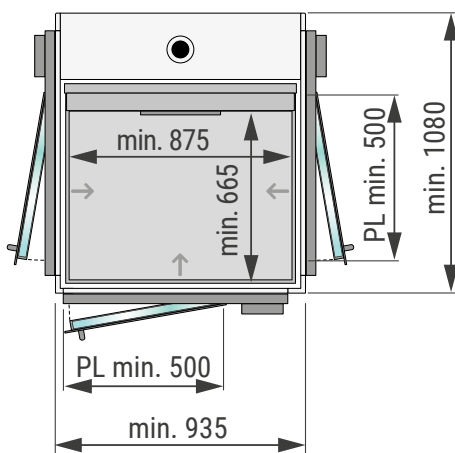

DIMENSION MAXIMALE

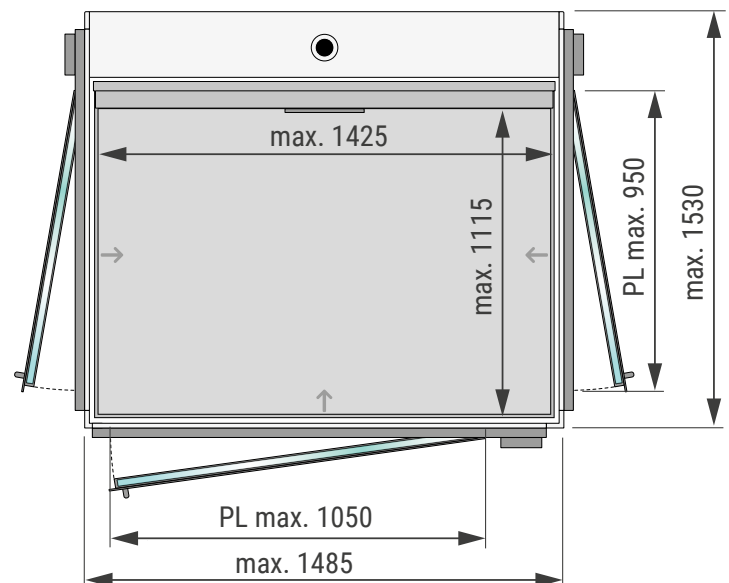

LE PAS DE 50 MM PERMET DE PERSONNALISER, JUSQU'À 120 POSSIBILITÉS DE DIMENSIONS DE PLAFEFORME.

IconLift®



LIFTINGITALIA®
COMFORTABLE HOMELIFTS

LIFTING ITALIA S.r.l.
Via Caduti del Lavoro, 16
43058 Bogolese di Sorbolo (Parma)
Tel. 0521 695311
www.liftingitalia.com



MADE IN ITALY

